

2. ハゼ折板AL金具

1) ハゼ折板AL金具の取り付け位置の墨出し

- ① Y1ライン：軒側1段目のハゼ折板AL金具の端
 - ② Yライン：Y1ラインより B (太陽電池モジュールの短辺寸法)+30mm
- 上記の順に墨出しを行います。

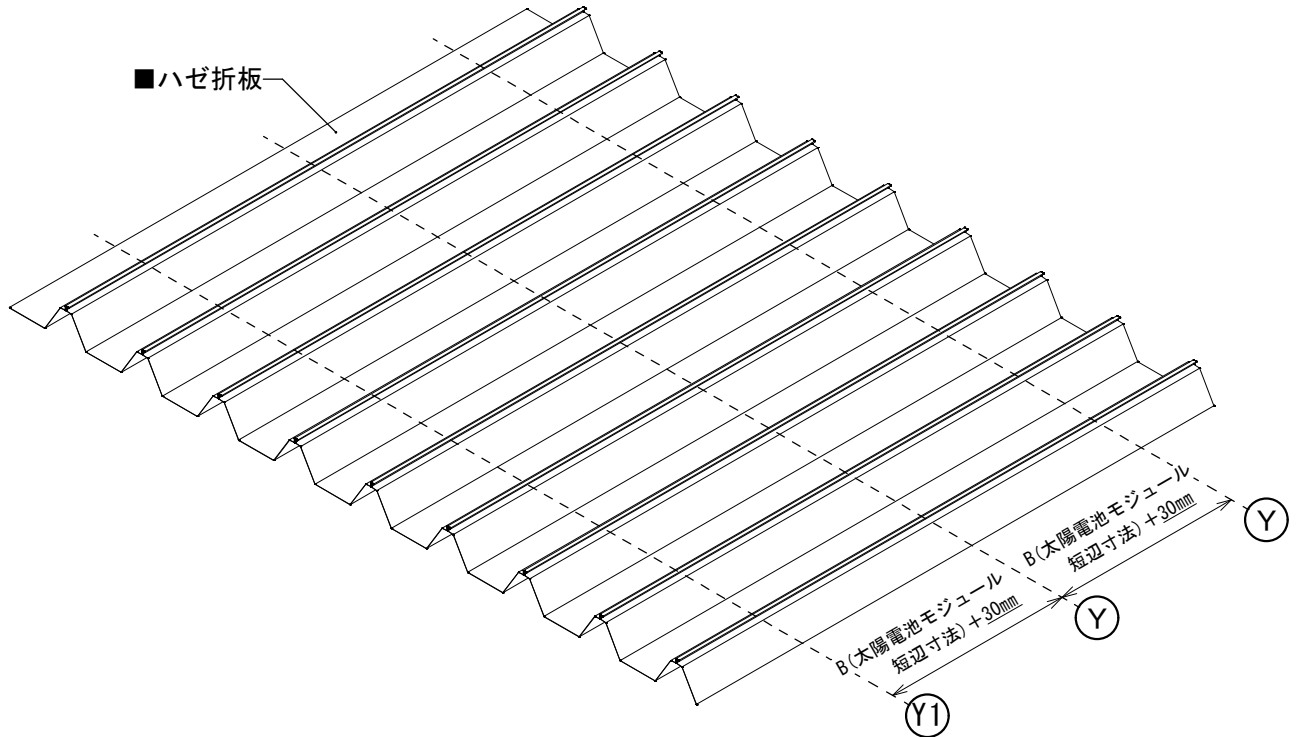

※太陽電池モジュール間の隙間寸法記載

2) ハゼ折板AL金具の取り付け

- ① 太陽電池モジュールの設置位置と太陽電池モジュールの固定範囲を確認し、ハゼ折板AL金具の取付位置を決めます。

